

O concurso "Jovens Criadores" visa incentivar e promover valores emergentes de diferentes áreas artísticas. As áreas a concurso são: Artes Digitais, Artes Plásticas, Banda Desenhada, Dança, Design de Equipamento, Design Gráfico, Fotografia, Ilustração, Joalheria, Literatura, Moda, Música, Teatro e Vídeo.

Este ano subordinado ao grande enquadramento temático "A República", cria-se uma disciplina de intervenção específica na área das Artes Plásticas, a de Arte Pública/ Intervenção Res Pública, visando a produção ex novo de peças ligadas à temática da República. Do concurso resultará ainda uma selecção de projectos que será apresentada numa Mostra Nacional, da qual serão seleccionados três representantes para um evento internacional.

A Mostra Nacional constará de:

- Exposição dos trabalhos das áreas de Artes Digitais, Artes Plásticas, Banda Desenhada, Design de Equipamento, Design Gráfico, Fotografia, Ilustração e Joalheria.
- Apresentação de espectáculos nas áreas da Dança, do Teatro e da Música.
- Apresentação de uma Mostra de Vídeo.
- Realização de um Desfile de Moda.
- Realização de um Café Literário.

CONDIÇÕES GERAIS DE PARTICIPAÇÃO

01. A data limite de inscrição no concurso é o dia 26 de Julho de 2010.
02. Os concorrentes deverão ter nacionalidade portuguesa ou residir em território nacional.
03. Os concorrentes poderão apresentar-se individualmente ou em grupo.
04. Podem concorrer jovens com a idade limite de 30 anos à data de 31.12.2009. Nos projectos colectivos admitem-se concorrentes com idade até 35 anos à data de 31.12.2009, sempre que a média de idades do grupo não ultrapasse os 30 anos.
05. Cada inscrição será válida para o concurso de um projecto em uma área apenas. Se os concorrentes entenderem que o seu projecto possui características artísticas mistas, poderão apresentar a concurso o mesmo projecto em outras áreas, mediante a apresentação de uma outra inscrição.
06. Não existe limitação no número de trabalhos que cada concorrente pode apresentar a concurso, bem como na tipologia de áreas artísticas que entender concorrer.
07. Do dossiê de candidatura deverão constar todos os itens requisitados pela organização e apresentados nas formas e suportes especificados. O não cumprimento rigoroso das especificações regulamentares implicará a desclassificação. Desta decisão não haverá recurso.
08. A entrega em mão dos dossiês de candidatura deverá ser feita na sede do CPAI, no Centro de Experimentação Artística do CPAI (Fábrica da Pólvora, Oeiras) ou em qualquer uma das Lojas Ponto JÁ do IP). Os dossiês de candidatura poderão ser também enviados pelo correio para: Concurso Jovens Criadores 2010
Clube Português de Artes e Ideias
Largo Rafael Bordalo Pinheiro, 29, 2º
1200-369 Lisboa
Faz fé a data do carimbo dos correios.
09. A devolução dos dossiês de candidatura e das obras originais será feita no local onde os mesmos foram entregues para concurso. Os dossiês enviados por correio deverão ser levantados na Loja Ponto JA do IP) do distrito de residência do concorrente, excepto aqueles provenientes de Lisboa, que deverão ser levantados na sede do CPAI.
10. A Organização será responsável pela produção, montagem e apresentação pública das obras seleccionadas, em condições a estabelecer durante a preparação da Mostra Jovens Criadores'10, não sendo dispensada a presença do autor durante esse processo ou na montagem da exposição, quando a organização o solicitar.
11. A apresentação pública das obras obedecerá às regras expressas em cada área do regulamento.
12. A Organização salvaguardará os direitos de autor das obras

entregues à sua guarda, bem como o seguro das mesmas.

13. Os autores seleccionados autorizarão a divulgação de imagens e informação referente às respectivas obras no âmbito de quaisquer suportes ou veículos de promoção da iniciativa.

14. A participação no concurso implica a aceitação das suas condições gerais e regulamentos.

15. Os casos omissos serão resolvidos pela Organização.

16. A lista dos concorrentes seleccionados para a Mostra Jovens Criadores'10 será publicada em <http://www.artesideias.com> e <http://www.juventude.gov.pt>

17. A apresentação pública das obras seleccionadas na Mostra Jovens Criadores'10 deverá ocorrer em Novembro de 2010.

18. Será feito um catálogo geral dos seleccionados bem como a edição da colectânea "Jovens Escritores 10".

JÚRI

01. O Júri de cada área será constituído por pessoas de reconhecido mérito e idoneidade.
02. O Júri reserva-se o direito de não seleccionar concorrentes se entender que a qualidade dos trabalhos não o justifica.
03. Das decisões do Júri não haverá recurso.

SELECÇÃO

A inscrição será considerada completa após a boa recepção do dossiê de candidatura com todos os elementos requisitados.

Nas seguintes áreas, o dossiê de candidatura incluirá a obra final a concurso, pronta a expor ou a apresentar:

- Artes Digitais // Banda Desenhada // Ilustração // Dança // Design Gráfico // Joalheria // Literatura // Música // Vídeo.

Nas áreas de:

- Artes Plásticas // Fotografia // Design de Equipamento // Moda

Os dossiês de candidatura deverão, com a documentação requisitada, incluir somente um registo adequado à natureza da obra (fotografia, registo digital, desenhos técnicos, croquis no caso da área de Moda, etc.). Não deverão ser enviadas as obras originais, antes das mesmas serem eventualmente solicitadas por parte da Organização.

Na sub-área de Artes Plásticas – Arte Pública/Intervenção Res Pública os dossiês a apresentar serão dossiês de projecto.

DOSSIÊ DE CANDIDATURA

(VÁLIDO PARA TODAS AS ÁREAS)

O Dossiê deverá incluir sem omissão, toda a Documentação (concentrada num dossiê, em formato A4) abaixo listada:

01. Identificação do concorrente:
 - a) Ficha(s) de inscrição correctamente preenchida(s) em maiúsculas.
 - b) Currículo do(s) concorrente(s) num máximo de 500 caracteres (com espaços) e organizado em ordem cronológica decrescente.
 - c) Fotocópia do bilhete de identidade do(s) concorrentes(s) / intérprete(s).
02. Memória descritiva do projecto:
 - a) Texto de descrição, apresentação e fundamentação da obra.
 - b) Registo adequado à natureza da obra (fotografia, impressão digital, CD para PC ou Mac, DVD, etc.). Não serão admitidos masters ou originais em qualquer um dos casos.
Nota: Os CD-Rom enviados devem incluir todas as aplicações, extensões, plugins, ou outros elementos necessários ao seu visionamento.
 - c) Outros elementos considerados úteis para a compreensão da obra e da sua instalação no espaço.
03. Ficha Técnica da Obra:
 - a) Título.
 - b) Ano de Realização.

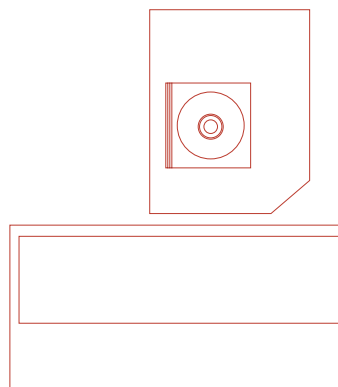
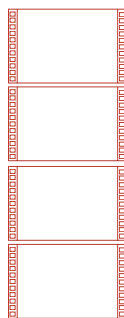
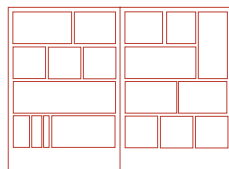
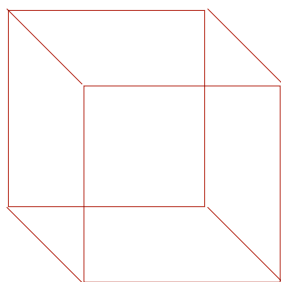

- c) Técnica, materiais, dimensões, peso, duração, formato ou suporte original (adequar à natureza da obra).
 - d) Lista completa das necessidades técnicas para a sua exposição, exibição pública e transporte, acompanhada de um esquema e calendário de montagem.
 - e) Valor para seguro (caso a natureza da obra o justifique).
04. Material para catálogo (em formato digital, gravado em CD anexo, devidamente identificado).
- a) Fotografia do concorrente (resolução mínima 300 DPI, formato TIFF ou JPEG)
 - b) Imagem da obra para catálogo (resolução mínima 300 DPI, formato TIFF ou JPEG)
 - c) Texto processado em formato Word para MAC ou PC, contendo:
 - › Currículo do(s) concorrente(s) num máximo de 500 caracteres e organizado em ordem cronológica decrescente.
 - › Sinopse ou descrição da obra para catálogo, num máximo de 1000 caracteres.

No caso dos participantes concorrerem com mais de um projecto, quer seja dentro da mesma área quer em áreas diferentes, serão obrigados a apresentar dossiês e fichas de inscrição autónomos (um por cada projecto). A organização reserva-se o direito de alterar as sinopses entregues pelos concorrentes seleccionados em função da linha editorial do catálogo.

SELECÇÃO: 2ª FASE

(apenas para as seguintes áreas: Artes Plásticas, Design de Equipamento e Fotografia)

Entrega de obras originais

- a) Os concorrentes seleccionados para a 2ª fase serão informados para procederem ao envio das respectivas obras para avaliação.
- b) Os trabalhos entregues devem estar prontos a expor.
- c) As embalagens deverão ser reutilizáveis e estar correctamente identificadas no seu exterior.

ESPECIFICAÇÕES POR ÁREA ARTES VISUAIS

ARTES PLÁSTICAS

- 01. São admitidas obras de qualquer domínio das Artes Plásticas.
- 02. Os concorrentes deverão apresentar um projecto de exposição individual, ocupando um espaço máximo de 300cm x 300cm para propostas bidimensionais e 300 cm x 300cm x 300cm para propostas tridimensionais.
- 03. Os trabalhos seleccionados para a 2ª fase devem estar prontos a expor.
- 04. Serão seleccionados até oito autores a apresentar na Mostra Jovens Criadores'10.
- 05. Para a sub-categoria Arte Pública/Intervenção Res Pública, os concorrentes deverão apresentar uma intervenção urbana em espaço público a definir.
- 05.1 A apresentação do projecto a ser criado far-se-á mediante um "Caderno de Projecto", que deverá incluir todos os elementos que o autor considere essenciais para a compreensão da obra (p.ex. desenhos, definição de materiais, memória descritiva, metodologia de trabalho a seguir para a execução do projecto).

- 05.2 Serão escolhidas até três propostas de intervenção
- 05.3 A produção das obras será feita pelo autor em consonância com a organização

BANDA DESENHADA E ILUSTRAÇÃO

- 01. São admitidas obras originais de Banda Desenhada e de Ilustração.
- 02. Os concorrentes à área de Banda Desenhada poderão apresentar projectos compostos por um máximo de 6 pranchas cada um e prontos a expor.
- 03. O formato máximo admitido nas duas áreas é A1.
- 04. Serão seleccionados para apresentação na Mostra Jovens Criadores'10, até oito autores.

ARTES DIGITAIS

- 01. São aceites obras de carácter autoral concebidas para suporte digital (CD-rom, projectos web, instalações, etc.). Não serão admitidos masters.
- 02. Os concorrentes deverão apresentar os projectos em suporte CD-rom para PC ou MAC, incluindo todo o material (aplicações, extensões, plug-ins, etc.) necessário para o visionamento e apresentação da obra.
- 03. Serão seleccionados até cinco autores para apresentação na Mostra Jovens Criadores'10.

FOTOGRAFIA

- 01. São admitidas obras em qualquer domínio da Fotografia.
- 02. Os concorrentes deverão apresentar um projecto de exposição, ocupando um espaço máximo de 300cm x 300cm.
- 03. Os trabalhos seleccionados para a 2ª fase devem estar prontos a expor.
- 04. Serão seleccionados até oito autores para apresentação na Mostra Jovens Criadores'10.

VÍDEO

- 01. São admitidos todos os trabalhos em suporte vídeo ,exceptuando instalações.
- 02. A duração dos registos não poderá exceder 45 minutos.
- 03. Não serão admitidos registos que tenham entrado em circuito comercial.
- 04. Os vídeos serão admitidos a selecção mediante a entrega de 3 cópias DVD, independentemente do formato original. Estas cópias, bem como o dossiê, não serão devolvidos.
- 05. Serão seleccionados até doze trabalhos em suporte vídeo para apresentação na Mostra Jovens Criadores'10.

ARTES PERFORMATIVAS

DANÇA

- 01. Serão admitidas propostas de dança contemporânea, de carácter experimental, com pelo menos uma apresentação pública e estreadas depois de Dezembro de 2008.
- 02. Cada concorrente deverá apresentar uma proposta de espectáculo com a duração máxima de 40 minutos.
- 03. O número máximo de intérpretes será cinco.
- 04. Devem constar do dossiê de candidatura os seguintes elementos:
 - › 1 DVD com o registo em vídeo e áudio.

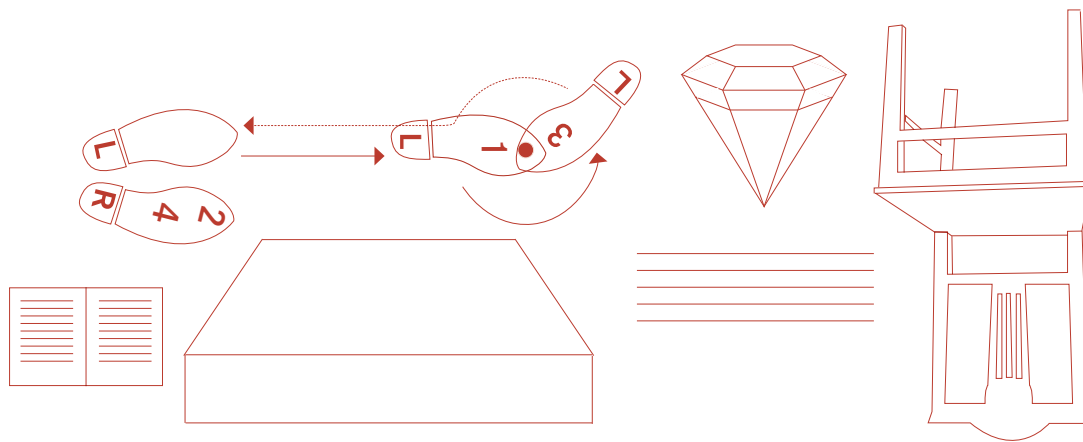

- › Projecto luminotécnico e sonoplasta.
 - › Projecto cenográfico e aderecista.
 - › Dimensões mínimas de cena.
 - › Lista de materiais a transportar com valor para seguro.
- 05.** Serão seleccionados até três autores para apresentação na Mostra Jovens Criadores'10.
- 06.** Não haverá lugar ao pagamento de cachets.

TEATRO

- 01.** Serão admitidas propostas de Teatro contemporâneo, de carácter experimental, com pelo menos uma apresentação pública e estreadas depois de Dezembro de 2008.
- 02.** O número máximo de intérpretes será cinco.
- 03.** Devem constar do dossiê de candidatura os seguintes elementos:
- › 1 DVD com o registo em vídeo e áudio.
 - › Projecto luminotécnico e sonoplasta.
 - › Projecto cenográfico e aderecista.
 - › Dimensões mínimas de cena.
 - › Lista de materiais a transportar com valor para seguro.
 - › Outros elementos considerados úteis para a compreensão do espectáculo
- 04.** Serão seleccionados até dois autores para apresentação na Mostra Jovens Criadores'10.
- 05.** Não haverá lugar ao pagamento de cachets.

MÚSICA

- 01.** Admite-se qualquer género de projecto musical acústico ou digital, nas áreas da electrónica, erudita, hiphop, jazz, pop, rock world music, dj, etc.
- 02.** Os projectos concorrentes deverão ser inéditos, ou quando já apresentados, posteriores a Dezembro de 2007.
- 03.** A duração das obras não deve exceder os 30 minutos.
- 04.** Devem constar do dossiê de candidatura os seguintes elementos:
- › 3 Cópias do registo da obra (CD ou DVD).
 - › Ficha de produção (nomeadamente, necessidades a nível de som e luz, dimensões mínimas de palco, lista de materiais a transportar com valor para seguro).
 - › Outros elementos úteis para a compreensão da obra (género musical que o concorrente considera corresponder à sua expressão, partitura, processo de gravação, etc).
- 05.** O dossiê de candidatura, incluindo as cópias enviadas, não será devolvido.
- 06.** Serão seleccionados até quatro autores para apresentação na Mostra Jovens Criadores'10.
- 07.** Não haverá lugar ao pagamento de cachets.

DESIGN

DESIGN DE EQUIPAMENTO

- 01.** São admitidas obras de qualquer domínio do Design de Equipamento.
- 02.** Em caso de passagem à 2ª fase, deverá ser apresentado para selecção e eventual exposição um protótipo ou modelo funcional à escala natural.
- 03.** Serão seleccionados até quatro autores para apresentação na Mostra Jovens Criadores'10.

DESIGN GRÁFICO

- 01.** São admitidas obras de qualquer domínio do Design Gráfico.
- 02.** A obra deverá ser apresentada no formato máximo A1.
- 03.** Serão seleccionados até quatro autores para apresentação na Mostra Jovens Criadores'10.

JOALHARIA

- 01.** São admitidas obras de qualquer domínio da Joalheria.
- 02.** Cada projecto poderá ocupar uma área máxima de exposição de 100cm x 200cm x 100cm.
- 03.** Serão seleccionados até cinco autores para apresentação na Mostra Jovens Criadores'10.

MODA

- 01.** Cada projecto deverá ser composto por cinco coordenados (homem, senhora ou misto) que no seu conjunto componham um projecto de desfile.
- 02.** Não serão aceites dossiês de candidatura com tamanhos superiores ao formato A3.
- 03.** Poderão ser enviados registos vídeo em suporte DVD.
- 04.** Cada criador seleccionado será responsável pela produção dos coordenados para o desfile caso não estejam confeccionados no momento da inscrição.
- 05.** Serão seleccionados até doze autores para apresentação na Mostra Jovens Criadores'10.
- 06.** A Organização será responsável pela produção do desfile de apresentação das colecções.
- 07.** Os coordenados deverão estar confeccionados no prazo máximo de 30 dias antes da inauguração da Mostra.

LITERATURA

- 01.** Na área de Literatura serão admitidos textos inéditos (prosa ou poesia).
- 02.** Os textos deverão ser processados a um espaço e meio, em formato A4.
- 03.** Cada obra deverá ter o mínimo de dez páginas e o máximo de trinta.
- 04.** Os trabalhos deverão ser obrigatoriamente entregues em CD para MAC ou PC, acompanhada de três cópias impressas em papel.
- 05.** Os dossiês não serão devolvidos.
- 06.** Serão seleccionados até oito autores e dessa selecção será publicada a colectânea "Jovens Escritores'10".

LOCAIS DE ENTREGA E RECEPÇÃO DE CANDIDATURAS E TRABALHOS ORIGINAIS

CLUBE PORTUGUÊS ARTES E IDEIAS

CLUBE PORTUGUÊS ARTES E IDEIAS

Largo Rafael Bordalo
Pinheiro, 29 2º
1200-369 Lisboa
Tel: 21 323 00 90/1
Fax: 21 323 00 92
jovenscriadores@
artesindeias.com
www.artesindeias.com

CENTRO DE EXPERIMENTAÇÃO ARTÍSTICA DO CPAI

Fábrica da Pólvora ed.27
Estrada das Fontainhas
2745-615 Oeiras
Tel: 214387460
Fax: 214387467
cea@artesindeias.com

INSTITUTO PORTUGUÊS DA JUVENTUDE LOJAS PONTO JÁ

DIRECÇÃO REGIONAL DO NORTE

BRAGA
Rua Santa Margarida, 6
4710-306 Braga
tel: 253 20 42 50
fax: 253 20 42 59
e-mail: ipj.braga@ipj.pt

BRAGANÇA
Rua Oróbio de Castro
5300-220 Bragança
tel: 273 31 06 00
fax: 273 32 49 29
e-mail: ipj.braganca@ipj.pt

PORTO
Rua Rodrigues Lobo, 98
4150-638 Porto
tel: 22 608 57 00
fax: 22 608 57 98/9
e-mail: ipj.porto@ipj.pt

MATOSINHOS
Av. D. Afonso Henriques, 487
4450 Matosinhos
Tel. 22 939 8090
lojaja.matosinhos@ipj.pt

VILA NOVA DE GAIA
Praceta Salvador Caetano
4400 Vila Nova de Gaia
Tel. 223713414
lojaja.vnगाia@ipj.pt

VIANA DO CASTELO
Rua do Poço, 16/26
4900-519 Viana do Castelo
tel: 258 80 88 00
fax: 258 80 88 19
e-mail: ipj.vcastelo@ipj.pt

ARCOS DE VALDEVEZ
Jardim dos Centenários
(Casa das Artes)
4970-443 Arcos de Valdevez
el. 258 520 280
lojaja.avaldevez@ipj.pt

PONTE DE LIMA
Escola da Avenida
Av. António Feijó
4900 Ponte de Lima
Tel. 258 900 400
Lojaja.plima@ipj.pt

VILA REAL
Rua Dr. Manuel Carbone
5000-558 Vila Real
tel: 259 30 96 40
fax: 259 30 96 44
e-mail: ipj.vilareal@ipj.pt

CHAVES
Centro Cultural
Largo da Estação
5400 Chaves
Tel: 276 323 802
lojaja.chaves@ipj.pt

VALPAÇOS
R. Marechal Carmona
Valpaços
Tel: 278 717 160
lojaja.valpacos@ipj.pt

DIRECÇÃO REGIONAL CENTRO

AVEIRO
Rua das Pombas, Apart. 182
3810-050 Aveiro
tel: 234 40 31 00 fax: 234 40
31 01
e-mail: ipj.aveiro@ipj.pt

ST.ª MARIA DA FEIRA
Lugar do Casal do Monte, 31
4505-251 Fiães
Tel. 256 382 760
lojaja.smfeira@ipj.pt

OLIVEIRA DE AZEMÉIS
Edifício Varandas do Sol,
r/c Frente
3720-256 Oliveira de Azeméis
Tel. 256 668 697
lojaja.oazemeis@ipj.pt

CASTELO BRANCO
Rua Dr. Francisco José Palmeiro
6000-230 Castelo Branco
tel: 272 34 80 00 fax: 272 34
80 09
e-mail: ipj.cbranco@ipj.pt

FUNDÃO
Biblioteca Eugénio de Andrade
Rua Conselheiro José
Alves Monteiro
6230-250 Fundão
Tel: 275 779 940
lojaja.fundao@ipj.pt

COVILHÃ
Edifício do Mercado Municipal
da Covilhã
R. António Augusto de Aguiar
6200-050 Covilhã
Tel.: 275 089 303
lojaja.covilha@ipj.pt

COIMBRA
Rua Pedro Monteiro, 73
3000-329 Coimbra
tel: 239 79 06 00 fax: 239
70 46 07
e-mail: ipj.coimbra@ipj.pt

COIMBRA
Associação Académica
Rua Padre António Vieira -
Edifício da ACC
3000 - 315 Coimbra
Tel: 239 410 495
lojaja.aacoimbra@ipj.pt

FIGUEIRA DA FOZ
Paço de Távarede
Largo do Paço, n.º 2
3080-612 Figueira da Foz
Tel.: 233 401 867
lojaja.figueirafoz@ipj.pt

CANTANHEDA
Pavilhão dos Marialvas
Rua Luís de Camões (Frente às
Piscinas Municipais)
3060-183 Cantanhede
Tel.:231 000 544
lojaja.cantanhede@ipj.pt

GUARDA
Av. Alexandre Herculano
6300-659 Guarda
tel: 271 23 21 00 fax: 271
23 21 21
e-mail: ipj.guarda@ipj.pt

LEIRIA
Av. 25 de Abril
2400-265 Leiria
tel: 244 81 34 21 fax: 244
81 38 10
e-mail: ipj.leiria@ipj.pt

CALDAS DA RAINHA
Centro de Juventude
Av. Vitorino Fróis, n.º 22
2500-256 Caldas da Rainha
Tel. 262 840 900
lojaja.crainha@ipj.pt

POMBAL
Centro Cultural de Pombal
Praça Marques de Pombal
3100-449 Pombal
Tel. 236 210 561
lojaja.pombal@ipj.pt

VISEU
Carreira dos Cavaleiros
Portal ao Fontelo
3500-033 Viséu
tel: 232 48 34 10
fax: 232 43 10 70
ipj.viséu@ipj.pt

LAMEGO
Bloco da Feira
5100-096 Lamego
Tel. 254 611 342
lojaja.lamego@ipj.pt

TONDELA
Edifício Novo Ciclo ACERT
Ala A
R. Dr. Ricardo Mota
3460-613 Tondela
Tel. 232 817 590
lojaja-tondela@ipj.pt

DIRECÇÃO REGIONAL DE LISBOA E VALE DO TEJO

LISBOA
Rua de Moscavide,
Lote 47 000, 101,
1998 Lisboa - Expo
tel: 21 892 08 00
fax: 21 892 08 00
e-mail: ipj.lisboa@ipj.pt

LISBOA
Espaço Ágora
Cais do Sodré
lojaja.eagora@ipj.pt

LOURES
Estrada Nacional n.º 8
Parque da Cidade
Pavilhão de Macau
2670 Loures
Tel. 219 820 717
lojaja.loures@ipj.pt

SINTRA
Mercado Municipal
de Rio de Mouro
Loja n.º 20

Rua Gil Eanes
2635 - 099 Rio de Mouro
Tel. 21 9177017
lojaja.sintra@ipj.pt

SANTARÉM
Av. Grupo de Forcados Amadores
de Santarém, 1
2000-181 Santarém
tel: 243 33 32 92/ 39 59/ 34 86
fax: 243 32 78 55
e-mail: ipj.santarem@ipj.pt

OURÉM
R. Malvin Jones
Sala Luso-Galaica
Parque Linear de Ourém
2490 - 585 Ourém
Telef. 249 540 900 Ext. 124
lojaja.ourem@ipj.pt

TOMAR
Serviços Municipais de Juventude
Complexo Desportivo
Estrada do Barreiro
2300 - 442 Tomar
Tel: 249 310320
lojaja.tomar@ipj.pt

SETÚBAL
Largo José Afonso
2900-429 Setúbal
tel: 265 52 12 00
fax: 265 53 29 63
e-mail: ipj.setubal@ipj.pt

DIRECÇÃO REGIONAL DO ALENTEJO

BEJA
Rua Professor Janeiro Acabado
7800-506 Beja
tel: 284 31 49 00
fax: 284 31 49 19
e-mail: ipj.beja@ipj.pt

ODEMIRA
Travessa do Botequim n.º 6
7630 - 139 Odemira
Tel: 283322609
lojaja.odemira@ipj.pt

PORTALEGRE
Estrada do Bonfim, Apartado 2
7301-901 Portalegre
tel: 245 30 19 00
fax: 245 20 26 65
e-mail: ipj.portalegre@ipj.pt

ELVAS
Praça da Republica
7350 - 953 Elvas
Tel. 268623090
lojaja.elvas@ipj.pt

ÉVORA
Rua da República, 119
7000-656 Évora
tel: 266 73 73 00
fax: 266 73 73 29
e-mail: ipj.evora@ipj.pt

ESTREMOZ
Centro Cultural e Associativo
Dr. José Marques Crespo
Av. de St.º António
7100 Estremoz
Tel.: 268084754
lojaja.estremoz@ipj.pt

DIRECÇÃO REGIONAL DO SUL

FARO
Rua da PSP
8000-408 Faro
tel: 289 89 18 20
fax: 289 80 14 13
e-mail: ipj.faro@ipj.pt

PORTIMÃO
Rua Pé da Cruz, n.º 12
8000 Portimão
Tel. 282 422 388
lojaja.portimao@ipj.pt



NOME ÁREA

NOME ARTÍSTICO INDIVIDUAL OU COLECTIVO

ENDEREÇO

CÓDIGO POSTAL DISTRITO

TELEFONE TELEMÓVEL

FAH E-MAIL

DATA DE NASCIMENTO NATURALIDADE

NACIONALIDADE

PREENCHER OS PONTOS CORRESPONDENTES À ÁREA A CONCURSO

IDENTIFICAÇÃO DO PROJECTO

TÍTULO

ANO DE REALIZAÇÃO TÉCNICA

MATERIAIS

N.º PEÇAS

LARGURA (cm) ALTURA (cm) PESO (kg)

TIPO DE REGISTO ÁUDIO TIPO DE REGISTO DE IMAGEM

DURAÇÃO

VALOR DECLARADO PARA SEGURO

O(S) CONCORRENTES VÊM DESTA FORMA INSCREVER-SE NO CONCURSO JOVENS CRIADORES 2010 ACEITANDO O ESTIPULADO NO REGULAMENTO

DATA 2010 ASSINATURA

ACEITAM-SE FOTOCÓPIAS DA FICHA DE INSCRIÇÃO. DISPONÍVEL EM WWW.ARTESIDEIAS.COM WWW.JUVENTUDE.GOV.PT E NOS LOCAIS DE ENTREGA E RECEPÇÃO DOS DOSSIÊS DE CANDIDATURA E TRABALHOS ORIGINAIS.

